

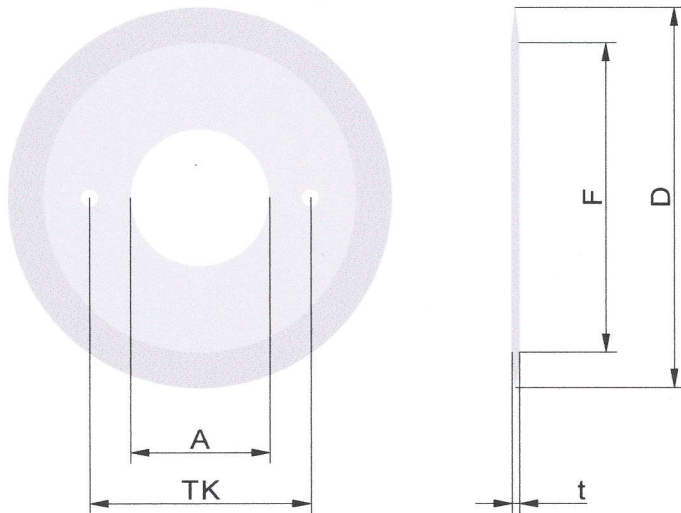

Fertigung der Messer mit glatter und verzahnter Schneide benötigen wir folgende Angaben:



Für die Erstellung einer Fertigungszeichnung

Durchmesser	D	
Messerdicke	t	

	Form	Größe
Aufnahme	A	

	einseitig	beidseitig		
Fasenslänge	F		glatt	
Bohrungen	B	Anzahl	Größe	Zähne
				Kullen
Teilkreis	TK			Schlitze

	1.2379	1.3343	1.4034	1.4112
Werkstoff				

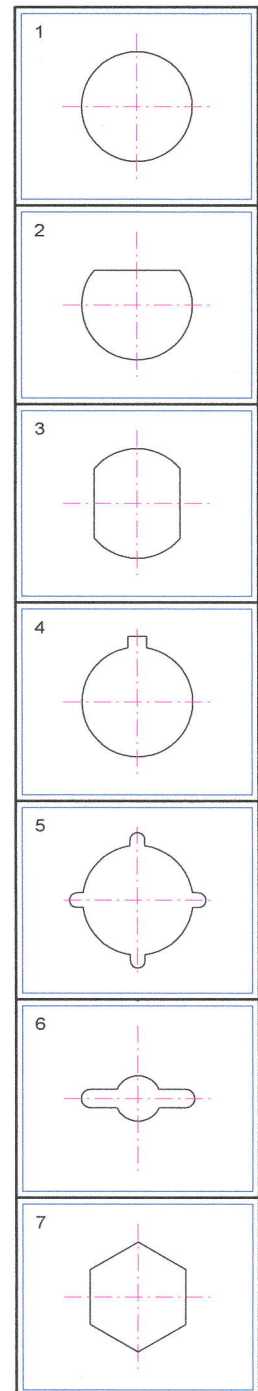

Eine Auswahl unserer Verzahnungsmöglichkeiten

